

На вниманието на:

.....

О Ф Е Р Т А

Устройство за преодоляване на стълби **LG2004 – A008** за инвалидни колички с адаптер за детски, акумулаторни и мултифункционални колички



Новата версия на устройството за изкачване на стълби е с приятен и иновативен дизайн. За производството му са използвани най-съвременните технологии за преодоляване на препятствия вътре и вън, които са резултат на 8 годишен опит. Благодарение на патентованата операционна система, е възможно маневрирането на малка площ, без никакви усилия от страна на оператора.

София
ул. Три Уши 121
тел. 02 4420424

Пловдив
бул. Свобода 69
тел. 032 207 724

Варна
ул. Илинден 9
тел. 052 671 144

Стара Загора
бул. П. Евтимий 141
тел. 042 250 250

Бургас
ж.к. Славейков, бл. 157
тел. 056 590 591

Велико Търново
ул. Полтава 3
тел: 062 620062

Русе
бул."Придунавски 58
тел: 082 820 221

Плевен
Бул."Русе" №2
тел: 064 678 855

Нововъведения:

- Регулираща се опора за главата, която дава допълнителен комфорт;
- Скобите за захващане на инвалидната количка се съгват, което допринася за по-компактния му размер;
- Опорите за задните колела на инвалидната количка се съгват, което допринася за по-компактния размер на устройството;
- Адаптер за транспортна инвалидна количка (с малки задни колела);
- Адаптер за акумулаторна инвалидна количка и мултифункционална инвалидна количка;
- Колело против обръщане, което се използва, когато устройството е с адаптер за транспортна или акумулаторна инвалидна количка;
- Устройството може да бъде свалено с помощта на манивела в случай на авария;
- Регулиращият се колан и скобата за захващане на количката дават максимална сигурност;
- Електрически спускащите се колелца дават възможност за лесно маневриране на спирките или междинните площадки;
- 100% сигурност и стабилност на веригата при всякакви условия;
- Устройството може да бъде разглобено и събрано в багажник на кола;

Технически характеристики

Тегло	84 кг
Тегло на базовото оборудване	46 кг
Тегло на дръжката с контролера	38 кг
Зареждане на батериите	220 V
Мощност на мотора	300 W
Консумация на зарядното устройство	80 W
Максимален товар за превоз	150 кг
Пробег с едно зареждане на батериите (тегло на пациента 80 кг)	27 етажа
Пробег при включване на индикатора за минимален резерв	4 етажа
Минимални размери за маневра при L форма на площадката	120 x 130 см
Минимални размери за маневра при U форма на площадката	120 x 240 см
Минимална широчина на стълбищното рамо	93 см
Максимална скорост	15 стъпала/мин
Максимален наклон на стълбите	70% или 35°
Батерии	12V, 27 Ah
Волтаж на зарядното устройство	100-240V, 50-60 Hz

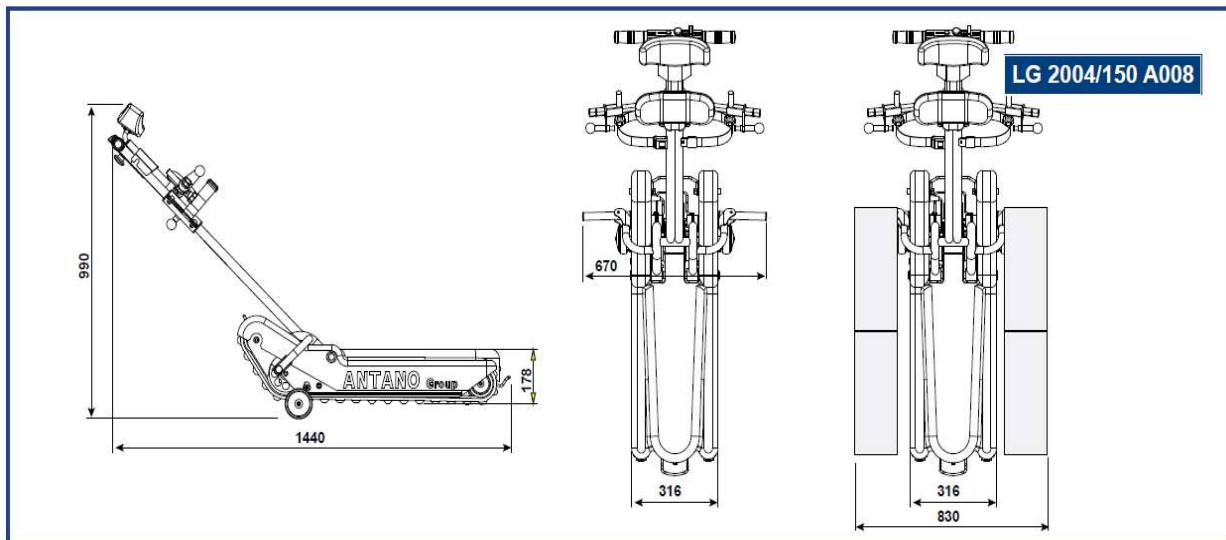

Офертно предложение

Цена 6 583. 33 лв. без ДДС

Цена 7 900. 00лв. с ДДС

Цената включва: Доставка и обучение.

Валидност на офертата: 2 месеца

Гаранционен срок: 24 месеца

Срок на доставка: 4 седмици

ДАТА:2024г.

Лица за контакти:

Инж. Галя Симеонова
тел: 0879 607 167
email: galya.simeonova@adapt.bg

Арх. Мирослав Маринов
тел: 0877 731 551
email: miroslav.marinov@adapt.bg